

**BASE 70**

# **Pohon průmyslových vrat**

**Řídicí systém**

**Návod k použití a uživatelská**

Verze 1.8

# OBSAH

1. OBECNÉ BEZPEČNOSTNÍ INFORMACE.....	1
2. TECHNICKÉ ÚDAJE .....	2
3. PŘEHLED KONTROLY .....	3
4. ZÁKLADNÍ POKYNY K TLAČÍTKŮM .....	4
5. INSTRUKCE PRO RYCHLÉ NASTAVENÍ SPOLEČNÝCH FUNKCÍ.....	5
6. RYCHLÉ NASTAVENÍ PRO VEDENÍ POHONU PRACUJE PODLE "AAS"6-7	
7. POLOŽKY MENU TABULKY FUNKCÍ.....	8
8. POPIS NABÍDKY FUNKCÍ .....	9-32
9. FAULTS .....	33-34
10. POPIS FUNKČNÍHO MODULU TX/RX .....	35-36
11. FUNKČNÍ SCHÉMA ZAPOJENÍ .....	36-43

# OBECNÉ BEZPEČNOSTNÍ INFORMACE

## Specifikované použití

Pohony průmyslových vrat určené pro vrata s pohonem. Bezpečný provoz je zaručen pouze při stanoveném běžném použití. Pohonnou jednotku je třeba chránit před deštěm, vlhkostí a agresivními okolními podmínkami. Za škody způsobené jiným použitím nebo nedodržením informací uvedených v návodu k obsluze neručíme.

Úpravy jsou povoleny pouze se souhlasem výrobce. V opačném případě je prohlášení výrobce neplatné.

## Bezpečnostní informace

Instalaci a uvedení do provozu smí provádět pouze kvalifikovaný personál. Práce na elektrickém zařízení smí provádět pouze vyškolení elektrotechničtí řemeslníci. Musí posoudit zadané úkoly, rozpoznat potenciální nebezpečné zóny a být schopni přijmout vhodná bezpečnostní opatření.

Instalační práce se smí provádět pouze při vypnutém přívodu.

Dodržujte platné předpisy a normy.

**VAROVÁNÍ:** Důležité bezpečnostní pokyny.

- Pro bezpečnost osob je nezbytné dodržovat všechny pokyny. Tento návod si uschovejte.
- Nedovolte dětem, aby si hrály se spotřebičem nebo ovládacími zařízeními včetně dálkových ovladačů.

- Dodržujte všechny pokyny, protože nesprávná instalace může vést k vážným zraněním.

- Ovládací prvek závislého spínače musí být umístěn tak, aby byl viditelný přímo na poháněné části, ale mimo dosah pohyblivých částí. Pokud není ovládán klíčem, musí být umístěn ve výšce nejméně 1,5 m a nesmí být přístupný veřejnosti;

po instalaci se ujistěte, že je mechanismus správně nastaven a že ochranný systém a veškeré ruční ovládací prvky fungují správně.

## Kryty a ochranná zařízení

Provozujte pouze s odpovídajícími kryty a ochrannými zařízeními.

Ujistěte se, že jsou správně nasazena těsnění a že jsou správně utaženy kabelové průchodky.

## Vážená hladina emisí akustického tlaku A motoru

LpA menší nebo rovno 70 dB (A).

UPOZORNĚNÍ Z101 . - Vliv hluku vyzařovaného konstrukcí, včetně poháněné části, ke které bude pohon připojen, se nezohledňuje.

## Náhradní díly

Používejte pouze originální náhradní díly.

## TECHNICKÉ ÚDAJE









<b>Model</b>	<b>BASE 70</b>
Maximální výstupní krouticí moment ( Nm )	70 Nm
Jmenovitý výstupní točivý moment ( Nm )	50 Nm
Výstupní otáčky ( rpm )	24-32 otáček za minutu
Výstupní hřídel/dutý hřídel ( mm )	φ25,4 mm
Statický přídržný moment ( Nm )	400 Nm
Plocha dveří ( mx )	≤28 mx
Vstupní napětí ( V )	110-127 V nebo 220-240 V nebo 380-420 V
Výkon motoru ( W )	550 W
Řídicí systém	24V DC
Teplota tepelné ochrany ( °C )	105 °C
Max. počet cyklů za hodinu ( Cyklus )	20 cyklů
Třída ochrany	IP 54
Rozsah koncového spínače ( maximální otáčky výstupního hřídele / dutého hřídele )	15 otáček
Teplotní rozsah ( °C )	-20°C ~ +40°C

# PŘEHLED KONTROLY







	<p>Digitální displej:</p> <ul style="list-style-type: none"> <li>• Při prvním spuštění se zobrazí <b>FL</b>, poté se odpočítává od <b>99</b> do <b>00</b>.</li> <li>• <b>--</b> : Bez nastaveného limitu pojezdu.</li> <li>• <b>  </b> : S nastaveným omezením pojezdu.</li> </ul>
	<p>Tlačítko : UP/STOP</p>
	<p>Tlačítko : STOP</p>
	<p>Tlačítko : DOWN/STOP</p>

## ZÁKLADNÍ POKYNY K TLAČÍTKŮM

Položka	Tlačítko	Popis
1.		<b>Krátký tisk:</b> Potvrďte nastavení; <b>Dlouhý stisk:</b> Vstup do menu funkcí
2.		<b>Krátký tisk: Dlouhé stisknutí:</b> Obnovení továrního nastavení
3.		<b>Krátký tisk: Dlouhé stisknutí:</b> Dotaz na počítadlo běžících cyklů
4.		<b>Krátký tisk:</b> Návrat <b>Dlouhý tisk:</b> Vstup do výběru železničního systému (Podrobnosti naleznete v rychlém návodu k obsluze - strana 6)
5.		<b>Krátký tisk:</b> Rychlá aktivace funkce "AUTO CLOSE" (Automatické zavírání)
6.		<b>Krátký tisk:</b> Rychlá aktivace funkce "FORCE MARGIN".
7.		<b>Připojovací port RJ45:</b> Hlavice pohonu a řídicí skříňka
8.		<b>Připojovací port RJ11:</b> Hlavice pohonu a drátové nástěnné tlačítko

## INSTRUKCE PRO RYCHLÉ NASTAVENÍ SPOLEČNÉ FUNKCE

Funkce Položka	Operace	Popis
<b>AUTOMATICKÉ ZAVÍRÁNÍ</b>	Krátký stisk : 	<p><b>Důležité:</b>            Funkci "AUTO CLOSE" lze aktivovat pouze v případě, že je správně nainstalován fotopaprsek nebo světelná clona a v menu funkcí je povolena funkce fotopaprsku (viz strana 17-18 - Menu 5).</p> <ul style="list-style-type: none"> <li>Po rozsvícení kontrolky krátce stiskněte tlačítko "AUTO CLOSE". To znamená, že byla aktivována funkce "AUTO CLOSE".</li> </ul> <p>(Výchozí nastavení: Dveře se mohou automaticky zavřít pouze v otevřené krajní poloze. Doba automatického zavírání je 15 sekund).</p> <p><b>V případě potřeby změňte jakékoli nastavení podmínek nebo času automatického zavírání, viz strana 16 - Menu 4.</b></p> <p><b>Poznámka: Pokud není nainstalován žádný fotopaprsek nebo světelná clona, dveře nelze zavřít a na displeji LED se zobrazí písmeno "E6".</b></p> <ul style="list-style-type: none"> <li>Po zhasnutí kontrolky krátce stiskněte tlačítko "AUTO CLOSE". Znamená to, že "AUTO Funkce "CLOSE" byla deaktivována.</li> </ul>
<b>Nastavení síly</b>	Krátký stisk : 	<ul style="list-style-type: none"> <li>Po krátkém stisknutí tlačítka se na digitálním displeji nejprve zobrazí aktuální úroveň síly.</li> <li>Stále krátce stiskněte tlačítko: Inkrementální rolování</li> </ul> <p>zobrazit úroveň síly mezi <b>L1</b> až <b>L9</b> <b>L1:</b>            Minimální úroveň síly ;  <b>L9:</b> Maximální úroveň síly  <b>Poznámka: Doporučuje se L3 až L7.</b></p>
<b>Dotaz na počítadlo běžících cyklů</b>	Dlouhý stisk tlačítka po dobu 6 sekund : 	<ul style="list-style-type: none"> <li>Na digitálním displeji se zobrazí <b>-0000 10</b>, představuje, že jednotka byla 10 pracovních cyklů zpracována.</li> </ul> <p><b>Poznámka: Probíhající cykly se zobrazují v 6 číslicích.</b></p>

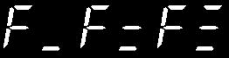
<b>Obnovení továrního nastavení</b>	Dlouhý stisk tlačítka po dobu 10 sekund : 	<ul style="list-style-type: none"><li>• Na digitálním displeji se zobrazí  , poté tlačítko uvolněte, což znamená, že jednotka byla obnovena do továrního nastavení. <b>Poznámka: Záznam počítadla probíhajících cyklů nebude vyčištěné.</b></li></ul>
-------------------------------------	--	--













# RYCHLÉ NASTAVENÍ PRO VEDENÍ PRÁCE JEDNOTKY



## BY "AAS" (Auto adaptive system)

### Důležité:

- "AAS" automaticky identifikuje stav dveří a definuje nejlepší program. pro jeho "Rychlost otevírání/zavírání", "Rozsahy měkkého rozběhu/měkkého zastavení" a "Citlivost na sílu".

- ~~Rychlý průvodce nastavením jednotky bude správně fungovat po níže uvedené operaci.~~







<p>1.Dlouhý stisk :</p>  <p>přes 3 sekundy na vstup do systému RAIL SYSTÉM výběr</p>	<p>Všechny kontrolky svítí nepřetržitě pro "SL,HL,VL" a poté zhasnou.</p> <p>Poté tlačítko uvolníte, dokud nezačne blikat jedna z kontrolních diod.</p> 
<p>2.Short press :</p>  <p>vybrat korespondoval ŽELEZNIČNÍ SYSTÉM dveře.</p>	<p>Příslušná kontrolka bliká pro "SL,HL,VL".</p>  <ul style="list-style-type: none"><li>•  SL: Standardní zdvižná sekční vrata s válcovým kabelovým bubnem</li><li>•  HL : Vysokozdvižná sekční vrata s cylindrokónickým kabelovým bubnem</li><li>•  VL : Sekční vrata s vertikálním zdvihem a kuželovým kabelovým bubnem</li></ul>
<p>3.Short press :</p>  <p>potvrdit</p> <p>vybraná železnice System</p>	<p>Pro "SL,HL,VL" svítí odpovídající kontrolka trvale.</p>  <p>Poté se na digitálním displeji zobrazí  , čímž se spustí nastavení omezení pojezdu OPEN.</p>



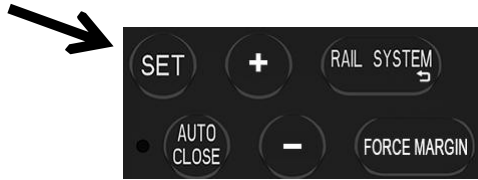

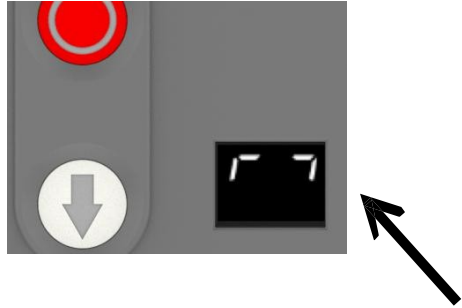

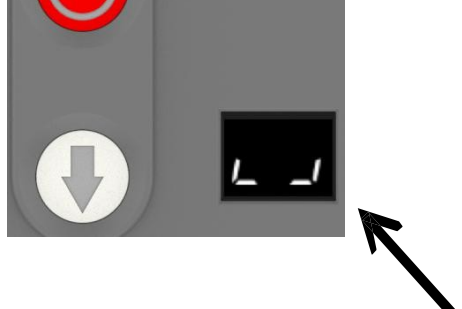





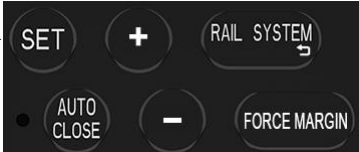

<p>4. Dlouze + nĚte : - /</p>	<p>Dlouhým stisknutím tlačítka + (nahoru) nebo - (dolů) nastavte vrata do cílové mezní polohy OTEVŘENO a poté tlačítka uvolněte. Krátkým stisknutím tlačítka SET jednou uložíte otevřenou mezní polohu, na digitálním displeji se zobrazí  pro spuštění nastavení limitu pojezdu CLOSE.</p>
<p>5. Dlouze + nĚte : - /</p>	<p>Dlouhým stisknutím tlačítka + (nahoru) nebo - (dolů) nastavte vrata do cílové mezní polohy CLOSE a poté tlačítka uvolněte. Krátkým stisknutím tlačítka SET jednou uložte mezní polohu CLOSE, poté pohon automaticky otevře a zavře vrata, aby se uložily podmínky hmotnosti vrat a vyvážení pružin.</p> <p><b>Poznámka:</b></p> <p>a. Pokud během nastavování dojde k chybě při výběru systému.  , klikněte na  , Execute enter ukončete nastavení a znovu proveďte první operaci.</p> <p>b. Aktivujte nebo změňte jakoukoli samostatnou funkci, viz níže "MENU TABULKY FUNKCÍ".</p>













## POLOŽKY MENU TABULKY FUNKCÍ













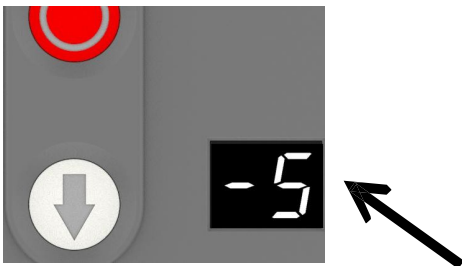

MENU	Nabídka funkční tabulky	Indikace stavu
0	Nastavení limitu pojezdu	0.-
1	Nastavení společné funkce	1.-
2	Nastavení provozních parametrů	2.-
3	Nastavení funkce Soft Stop (během provozu)	3.-
4	Nastavení času a stavu automatického zavírání	4.-
5	Funkce infračerveného paprsku a světelné clony	5.-
6	Svorky pro nastavení přídavných funkcí	6.-
7	Nastavení funkce veřejného osvětlení	7.-
8	Nastavení funkce alarmu údržby	8.-
9	Nastavení směru otáčení převodového motoru	9.-













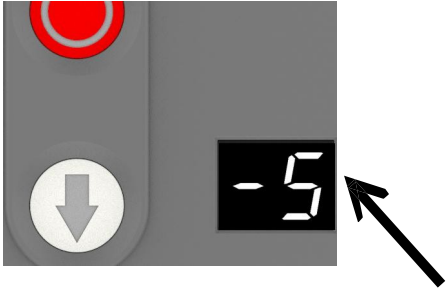

## POPIS NABÍDKY FUNKCÍ

MENU 0  Nastavení limitu pojezdu	
	 <ul style="list-style-type: none"> <li>Stiskněte a podržte tlačítko SET po dobu přibližně 6 sekund pro vstup do nastavení limitu pojezdu, dokud se na displeji nezobrazí "0.-", poté tlačítko uvolněte.</li> </ul>
	 <ul style="list-style-type: none"> <li>Stisknutím tlačítka SET zadejte nastavení limitu pojezdu  nyní můžete nastavit limit polohy OPEN.</li> <li>Kliknutím na tlačítko + nebo - nastavte mezní polohu otevření vrat. Kliknutím na tlačítko SET potvrdíte polohu meze otevření.</li> </ul>
	 <ul style="list-style-type: none"> <li>Digitální zobrazení se nyní zobrazuje automaticky , nyní můžete nastavit limit polohy CLOSE.</li> <li>Kliknutím na tlačítko +/- nastavte limit zavřené pozice. Potvrďte kliknutím na tlačítko SET.</li> <li>Pak . dveře pohon by automaticky otevíral a zavíral dveře a uložte nastavení.</li> </ul>

		<p>PS: Pokud je vadný , zkontrolujte, zda je kabel enkodéru správně připojen. Pokud je připojen normální, resetujte limit jízdy. Po resetování limitu pojezdu klikněte krátce na tlačítko UP /DOLŮ a poté resetujte limit pojezdu.</p>
<b>MENU 1</b>  <b>Nastavení společné funkce</b>		
<div style="border: 1px dashed black; padding: 5px; margin-bottom: 10px;">  <p>Nastavení režimu tlačítka ovládacího panelu</p> </div>    <div style="border: 1px solid black; padding: 5px; display: inline-block; margin-top: 5px;"> <b>[Stiskněte '+' pro (1.-)]</b> </div> 		<ul style="list-style-type: none"> <li>Stiskněte a podržte tlačítko SET po dobu přibližně 6 sekund pro vstup do hlavní nabídky, dokud se na displeji nezobrazí "0.-", poté tlačítko uvolněte.</li> <li>Stiskněte tlačítko "+", dokud se na displeji nezobrazí "1.-", stiskněte SET pro vstup do společného režimu. nabídka nastavení funkcí.</li> </ul>
		<ul style="list-style-type: none"> <li>Po stisknutí tlačítka SET na "1.-" se na displeji zobrazí "1.0".</li> <li>Stisknutím tlačítka SET přejděte do nastavení režimu ovládacího tlačítka.</li> </ul>
		 Provádění znamená: Dlouhým stisknutím tlačítka UP se dvířka otevřou, dlouhým stisknutím tlačítka CLOSE se dvířka zavřou.
		 Provádění znamená: Kliknutím na tlačítko UP otevřete dveře, dlouhým stisknutím tlačítka DOLŮ zavřete dveře
		 Provádění znamená: Dlouhým stisknutím tlačítka NAHORU se dveře otevřou, kliknutím DOLŮ se dveře zavřou.













<p>[Stiskněte SET na (1.0)]</p>		<p>Provádění znamená: Kliknutím nahoru dveře otevřete, kliknutím dolů dveře zavřete (výchozí nastavení).</p>
		<p>Poznámka :</p> <ul style="list-style-type: none"> <li>• Když je funkce nouzového zastavení funguje, provede se funkce  jako výchozí režim tlačítek.</li> <li>• Stiskněte a podržte tlačítko SET po dobu přibližně 6 sekund pro vstup do hlavní nabídky, dokud se na displeji nezobrazí "0.-", poté tlačítko uvolněte.</li> <li>• Stiskněte tlačítko "+", dokud se na displeji nezobrazí "1.-".</li> <li>• Stiskněte tlačítko SET a na displeji se zobrazí "1.0".</li> </ul>
<p> Nastavení ignorance vzdálenosti zpětného chodu (jemné nastavení mezní polohy před zavřením - pro DW→)</p> 		<ul style="list-style-type: none"> <li>• Stiskněte tlačítko "+", dokud se na displeji nezobrazí "1.1".</li> <li>• Stisknutím tlačítka SET vstoupíte do nastavení ignorování</li> </ul>
<p>[Stiskněte '+' z (1.0)]</p>		<p>Digitální bliká  , Tlačítkem nastavte stánky od  do  . +/- , Stisknutím tlačítka SET potvrdíte funkci automaticky přejít do nabídky  pokračovat v nastavování dalšího</p> <p>Poznámka : Podle systému dveřních kolejnič a velikosti kabelového bubnu je rozsah nastavení každého nastavení v rozmezí 20 mm. -50 mm (v závislosti na instalovaném kabelovém bubnu). Výchozí hodnota  je přibližně 35 mm.</p>





<div data-bbox="240 219 715 389" style="border: 1px dashed black; padding: 5px;">  Jemné nastavení otevření mezní pozice </div>  <div data-bbox="245 674 576 786" style="border: 1px solid black; padding: 5px;"> <p>[Stiskněte '+' z (1.1)]</p> </div>		<ul style="list-style-type: none"> <li>• Stiskněte a podržte tlačítko SET po dobu přibližně 6 sekund pro vstup do hlavní nabídky, dokud se na displeji nezobrazí "0.-", poté tlačítko uvolněte.</li> <li>• Stiskněte tlačítko "+", dokud se na displeji nezobrazí "1.-".</li> <li>• Stiskněte SET a na displeji se zobrazí "1.0".</li> <li>• Stiskněte tlačítko "+", dokud se na displeji nezobrazí "1.2",</li> </ul>
		<p>Stiskněte SET pro vstup, digitální zobrazí  ; Tlačítka +/- nastavte nastavit číslo zobrazené na digitálním displeji trubka mezi  ... </p> <p> . Vyberte cílový parametr, stiskněte SET pro potvrzení volby funkce a poté</p> <p>odchod do nabídky  , Pokračovat v nastavování do další nabídky funkcí nebo stisknutím tlačítka zrušení ukončete nastavení funkce.</p>
<p>Poznámka :</p> 	<p>Výchozí </p> <p>a. Zvolte  na  , což znamená, že se koncová poloha posune dále ve směru OTEVŘENÝCH DVEŘÍ.</p> <p>b. Vyberte stránky  na </p> <p>, které znamená, že se koncová poloha pohybuje ve směru středu dveří.</p>	







<div style="border: 1px dashed black; padding: 5px; display: inline-block;">  Přesné nastavení polohy zavíracího limitu </div> 		<ul style="list-style-type: none"> <li>• Stiskněte a podržte tlačítko SET po dobu přibližně 6 sekund pro vstup do hlavní nabídky, dokud se na displeji nezobrazí "0.-", poté tlačítko uvolněte.</li> <li>• Stiskněte tlačítko "+", dokud se na displeji nezobrazí "1.-".</li> <li>• Stiskněte SET a na displeji se zobrazí "1.0".</li> <li>• Stiskněte tlačítko "+", dokud se na displeji nezobrazí "1.3". zobrazení,</li> </ul>
<div style="border: 1px solid black; padding: 5px; display: inline-block;"> <b>[Stiskněte '+' z (1.2)]</b> </div> 		<p>Stiskněte SET pro vstup, digitální blikání</p> <p>displej  Pomocí tlačítek +/- nastavte číslo zobrazené na digitálním displeji v rozmezí od  ...  do  . Zvolte cílový parametr, stiskněte SET pro potvrzení volby funkce a potom odchod do nabídky  .</p>
<p>Poznámka :</p>	<p>Výchozí </p>	<p>a. Zvolte  na  , což znamená, že se koncová poloha pohybuje ve směru ZAVŘÍT DVEŘE.</p> <p>b. Vyberte stránku  na  , které znamená, že koncová poloha se pohybuje v směr středu dveří.</p>

MENU2  Nastavení provozních parametrů





<div style="border: 1px dashed black; padding: 5px; margin-bottom: 10px;">  <p>Nastavení rychlosti zavírání dveří</p> </div> <div style="margin-bottom: 10px;">  </div> <div style="margin-bottom: 10px;">  </div> <div style="border: 1px solid black; padding: 5px; margin-bottom: 10px; text-align: center;"> <p><b>[Stiskněte SET na (2.0)]</b></p> </div> <div>  </div>	<div style="border: 1px solid black; padding: 5px; margin-bottom: 10px; text-align: center;">  </div> <ul style="list-style-type: none"> <li>• Stiskněte a podržte tlačítko SET po dobu přibližně 6 sekund pro vstup do hlavní nabídky, dokud se na displeji nezobrazí "0.-", poté tlačítko uvolněte.</li> <li>• Stiskněte tlačítko "+", dokud se na displeji nezobrazí "2.-".</li> <li>• Stiskněte tlačítko " SET " v nabídce nastavení provozních parametrů, digitální displej zobrazí "2.0".</li> <li>• Stisknutím tlačítka SET vstupte do nabídky nastavení rychlosti zavírání dveří,</li> </ul>	<ul style="list-style-type: none"> <li>• Stiskněte a podržte tlačítko SET po dobu přibližně 6 sekund pro vstup do hlavní nabídky, dokud se na displeji nezobrazí "0.-", poté tlačítko uvolněte.</li> <li>• Stiskněte tlačítko "+", dokud se na displeji nezobrazí "2.-".</li> <li>• Stiskněte tlačítko " SET " v nabídce nastavení provozních parametrů, digitální displej zobrazí "2.0".</li> <li>• Stisknutím tlačítka SET vstupte do nabídky nastavení rychlosti zavírání dveří,</li> </ul>
	<div style="border: 1px solid black; padding: 5px; margin-bottom: 10px; text-align: center;">  </div> <p>Vysoká rychlost, 100 % standardního zavírání dveří rychlost, 50% rychlosti měkkého zavírání</p>	
	<div style="border: 1px solid black; padding: 5px; margin-bottom: 10px; text-align: center;">  </div> <p>Střední rychlost, 90 % standardní zavírání dveří rychlost, 40 % rychlosti měkkého zavírání</p>	
	<div style="border: 1px solid black; padding: 5px; margin-bottom: 10px; text-align: center;">  </div> <p>Nízká rychlost, 80 % standardní zavírání dveří rychlost, 40 % rychlosti měkkého zavírání</p>	
	<div style="border: 1px solid black; padding: 5px; margin-bottom: 10px; text-align: center;">  </div> <p>Nízká rychlost, 70 % standardní zavírání dveří rychlost, 35 % rychlosti měkkého zavírání</p>	
	<div style="border: 1px solid black; padding: 5px; margin-bottom: 10px; text-align: center;">  </div> <p>Nízká rychlost, 60 % standardní zavírání dveří rychlost, 35 % rychlosti měkkého zavírání</p>	
	<div style="border: 1px solid black; padding: 5px; margin-bottom: 10px; text-align: center;">  </div> <p>Nízká rychlost, 50% standardní zavírání dveří rychlost, 35 % rychlosti měkkého zavírání</p>	
	<p>Poznámka :</p> <p>Po rychlém nastavení pohonu dveří již funkce AAS automaticky zvolí neoptimálnější rychlost pro dveře. Pokud v této nabídce změníte rychlost ručně, musíte znovu nastavit omezení polohy pojezdu, aby byl zajištěn pohon dveří. funguje správně.</p>	
<div style="border: 1px dashed black; padding: 5px;">  <p>Nastavení rychlosti otevírání dveří</p> </div>	<div style="border: 1px solid black; padding: 5px; margin-bottom: 10px; text-align: center;">  </div>	<ul style="list-style-type: none"> <li>• Stiskněte a podržte tlačítko SET po dobu přibližně 6 sekund pro vstup do hlavní nabídky, dokud se na displeji nezobrazí "0.-", poté tlačítko uvolněte.</li> <li>• Stiskněte tlačítko "+", dokud se na displeji nezobrazí "2.-".</li> </ul>

		<ul style="list-style-type: none"> <li>Stiskněte tlačítko " SET " do ovládacího panelu</li> </ul>
		<p>parametr nastavení menu, digitální displeje "2.0"</p> <ul style="list-style-type: none"> <li>Tisk "+", dokud se na displeji nezobrazí "2.1".</li> <li>Stisknutím tlačítka SET vstoupíte do nabídky nastavení rychlosti,</li> </ul>
		Vysoká rychlost, 100 % standardního otevírání dveří rychlost, 50% rychlosti měkkého zavírání
		Vysoká rychlost, 90 % standardního otevírání dveří rychlost, 40 % rychlosti měkkého zavírání
		Střední rychlost, 80 % standardních dveří rychlost otevírání, 50 % rychlosti měkkého zavírání
		Nízká rychlost, 70 % standardní rychlosti otevírání dveří, 40 % rychlosti jemného zavírání.
Poznámka :	Po rychlém nastavení pohonu dveří již funkce AAS automaticky zvolí neoptimálnější rychlost pro dveře. Pokud v této nabídce změníte rychlost ručně, musíte znovu nastavit omezení polohy pojezdu, aby byl zajištěn pohon dveří. funguje správně.	

<div style="border: 1px dashed black; padding: 5px; margin-bottom: 10px;">  <p>Měkké nastavení vzdálenosti zavírání</p> </div> 		<ul style="list-style-type: none"> <li>• Stiskněte a podržte tlačítko SET po dobu přibližně 6 sekund pro vstup do hlavní nabídky, dokud se na displeji nezobrazí "0.-", poté tlačítko uvolněte.</li> <li>• Stiskněte tlačítko "+", dokud se na displeji nezobrazí "2.-".</li> <li>• Stiskněte tlačítko " SET " v nabídce nastavení provozních parametrů, digitální displej zobrazí "2.0".</li> <li>• Stiskněte tlačítko "+", dokud se na displeji nezobrazí "2.2".</li> <li>• Stisknutím tlačítka SET vstoupíte do funkce Soft closing nastavení vzdálenosti,</li> </ul>
		Měkká uzavírací vzdálenost SL:10CM , HL:20CM , VL:25CM
		Měkká zavírací vzdálenost SL:20CM , HL:30CM , VL:40CM
		Měkká uzavírací vzdálenost SL:25CM , HL:45CM , VL:50CM
		Měkká uzavírací vzdálenost SL:40CM , HL:55CM , VL:60CM
Poznámka:		Na stránkách výše soft uzavření vzdálenost je odhadem s 18palcovým kabelovým bubnem. Stránka
		skutečná vzdálenost se bude lišit podle průměru kabelového bubnu zákazníka. Kolejnicový systém (AAS) automaticky přizpůsobí optimalizovanou vzdálenost měkkého zavírání. Poté, co zákazník změní výchozí vzdálenost, bude předchozí limit pojezdu ztracen a je třeba se znovu naučit.

**MENU3**  **Nastavení funkce Soft Stop (během provozu)**

<p><b>3.-</b> Nastavení funkce Soft Stop (během provozu)</p>  	<p><b>3.-</b></p> <p><b>3.1</b></p>	<ul style="list-style-type: none"> <li>• Stiskněte a podržte tlačítko SET po dobu přibližně 6 sekund vstupujte do hlavní nabídky, dokud se na displeji nezobrazí "0.-", poté tlačítko uvolněte.</li> <li>• Stiskněte tlačítko "+", dokud se na displeji nezobrazí "3.-".</li> <li>• Stiskněte tlačítko SET do nastavení funkce Soft stop (během provozu).</li> </ul> <p>Digitální trubcový displej <b>3.1</b>, Číslo 1 blikající displej (výchozí nastavení).</p> <p>Tlačítka +/- nastavte stánky od <b>3.0</b> do <b>3.4</b>. Tato funkce slouží k ovládání měkkého zastavení a odpovídajícího měkké zastavení rychlosti během provozu. Stisknutím tlačítka SET potvrďte volbu a automaticky ukončíte nabídku funkcí.</p>
<p>Poznámka:</p>		<p>Funkce soft stop je ve výchozím nastavení povolena</p> <p><b>3.1</b>, Zda se jedná o externí zařízení nebo dálkovým ovladačem, je funkce jemného zastavení během provozu.</p> <p><b>3.0</b> prostředky: Funkce Soft Stop je vypnutá</p> <p>3.1 znamená, že měkké zastavení sníží rychlost na 30 % za 0,75 sekundy a zastaví dveře.</p> <p>3.2 znamená měkké zastavení, které sníží rychlost na 40 % za 0,75 sekundy a zastaví dveře.</p> <p>3.3 znamená, že měkké zastavení sníží</p>
		<p>rychlost na 50 % za 0,75 sekundy, pak dveře zastavte.</p> <p>3,4 znamená, že měkké zastavení sníží rychlost na 60 % za 0,75 sekundy a zastaví se. dveře.</p>

MENU4 **4.-** AUTO CLOSE Nastavení času a stavu

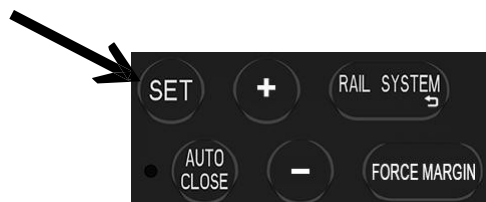

**4.-**

**03**

- Stiskněte a podržte tlačítko SET po dobu přibližně 6 sekund pro vstup do hlavní nabídky, dokud se na displeji nezobrazí "0.-", poté tlačítko uvolněte.
- Stiskněte tlačítko "+", dokud se na displeji nezobrazí "4.-".
- Stisknutím tlačítka SET přejděte do nastavení času a stavu AUTO CLOSE.
- Opětovným stisknutím tlačítka SET zadejte, digitální zobrazí **03** ( default )

Nastavte stánky z **01** na **99**

pomocí tlačítek +/- , 5 sekund na stání Metoda výpočtu času AUTO CLOSE je  $5S * N$ ,  $N=01-99$ .

Maximální doba automatického zavírání je 495S, stisknutím tlačítka SET uložte tuto hodnotu.

požadované nastavení času automatického zavírání, pak

digitální trubice zobrazuje **41** ( default )

což znamená, že vstoupil do režimu AUTO Nastavení podmínky CLOSE,

Nastavení pomocí tlačítek +/- z **41** nebo

**42** nebo **43** .

Zvolte příslušnou funkci, stiskněte tlačítko SET pro uložení a ukončení nabídky nastavení.

Poznámka:

Funkce AUTO CLOSE je zapnutá, což znamená, že dveře jsou ovládány pomocí Tlačítko AUTO CLOSE na ovládacím panelu.

**41**

Podmínka **41** znamená: Pouze po

		dveře jsou otevřeny do krajní polohy, funkce AUTO CLOSE je účinná a spustí se časování.
	<b>42</b>	Podmínka <b>42</b> znamená: Za dveřmi se při otevírání zastaví v libovolné poloze, funkce AUTO CLOSE je účinná a začíná načasování.
	<b>43</b>	Podmínka <b>43</b> znamená : Nezáleží na tom, kde dveře jsou otevřené, dokud nejsou v poloze zavření. automaticky zavřít.
Poznámka:		<p>a. Pokud je zapnuta infračervená funkce, časování AUTO CLOSE se zastaví, když je infračervený signál blokován překážkou. Po odstranění překážky bude pokračovat v předchozím časování a automaticky zavře dveře.</p> <p>b. Když se dveře blíží k zavření, bliká varovné světlo.</p> <p>c. Když se dveře blíží k zavření, bliká výstražná kontrolka.</p> <p>d. Poznámka: Doba blikání výstražného světla se řídí dobou svícení kontrolky.</p> <p>e. Funkci AUTO CLOSE lze použít pouze při správném použití bezpečnostního ochranného zařízení.</p>

**MENU5 **5.** - Funkce infračerveného paprsku a světelné clony**

<p>Funkce infračerveného paprsku a světelné clony</p>		<ul style="list-style-type: none"> <li>• Stiskněte a podržte tlačítko SET po dobu přibližně 6 sekund pro vstup do hlavní nabídky, dokud se na displeji nezobrazí "0.-", poté tlačítko uvolněte.</li> <li>• Stiskněte tlačítko "+", dokud se na displeji nezobrazí "5.-".</li> <li>• Stiskněte tlačítko SET do infračerveného paprsku &amp; Funkce světelné clony</li> </ul>
<p>Infračervený paprsek / světelná clona &amp; Nastavení koordinace automatického zavírání</p>		<ul style="list-style-type: none"> <li>• Stiskněte SET pro vstup, digitální zobrazí  ( default ) ;</li> <li>• Nastavení stánků od  na  ,  pomocí tlačítek +/- .</li> <li> znamená: infračervené záření je funkce infračerveného rozhraní vypnutá.</li> <li> znamená: infračervené záření je povoleno funkční rozhraní.</li> <li> prostředky: vestavěný infračervený paprsek identifikace (funkce identifikace vestavěného světelného závěsu) je povolena.</li> </ul>

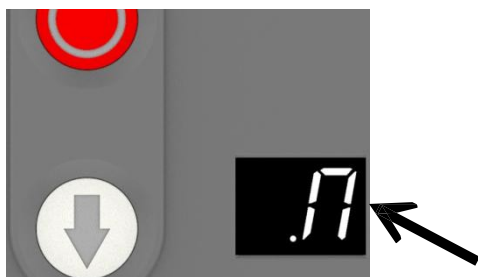

	<p>Vyberte funkci <b>50</b> ( default ) , stisknutím SET uložte a ukončete nabídku funkcí. Vyberte funkci <b>51</b> , což znamená, že je povolena funkce infračerveného paprsku. Poté po stisknutí tlačítka SET uložte digitální displeje <b>0</b> ihned po této operaci, což znamená, že se zadá nastavení koordinace. infračervená funkce a funkce automatického zavírání.</p> <p>Tlačítka +/- nastavte stánky od <b>0</b> do <b>4</b> .  <b>0</b> prostředky: <b>4</b> znamená: Infračervená funkce nesouvisí s funkcí AUTO CLOSE: AUTO CLOSE znamená, že funkce AUTO CLOSE musí být zapnuta po zapnutí infračervené funkce.</p> <p>Po výběru uložte nastavení stisknutím tlačítka SET a ukončete nastavení funkce.</p>
<div style="border: 1px dashed black; border-radius: 15px; padding: 10px; width: fit-content; margin: auto;"> <p><b>52</b></p> <p>Vestavěné nastavení identifikace infračerveného paprsku / světelné clony</p> </div>	<p><b>Důležité upozornění:</b></p> <p>Pouze kontakt normálního zavírání (NC) je kompatibilní s portovým terminálem "PE".</p> <p>2. Ujistěte se, že infračervený paprsek / světlo Závěs byl správně nainstalován, v opačném případě dveře budou povoleny pro otevření, ale nezavření. Digitální displej zobrazuje vadně <b>EE</b> .</p> <p><b>Důležité poznámky:</b></p>





Předinstalované a otestované (viz. menu "5.1") vestavěný infračervený paprsek /Světelná clona, abyste se ujistili, že je správná výkon před výběrem nabídky .

- Vyberte funkci **5.2** a vstupte do nabídky vestavěného infračerveného paprsku. /Nastavení identifikace světelné clony. Na displeji se zobrazí **--**, což znamená, že je třeba znovu nastavit původní meze pojezdu.
- Viz nabídka **0-**, nebo se podívejte na průvodce rychlým nastavením pomocí "AAS". ( Automatický adaptační systém ) pro vynulování limitu pojezdu.

#### Důležitý zkušební proces po překročení cestovního limitu

**reset**  
 Poznámka: Vestavěný infračervený paprsek /Světelná opona bude identifikována a automaticky během cesty omezit učení. Vnitřní senzor/světelnou clonu během zavírání dveří, **zajistěte, aby se panel dveří zavřel. správně obrátit.**

- Stisknutím tlačítka "Dolů" dveře opět zavřete. Dveře lze správně zavřít, což znamená, že vestavěná funkce identifikace infračerveného paprsku / světelné clony funguje správně.

Poznámka:	<ol style="list-style-type: none"><li>1. Pouze kontakt Normal-Close (NC) je kompatibilní se svorkou portu "PE".</li><li>2. Ujistěte se, že infračervený paprsek / světlo</li></ol> <p>Závěs byl správně nainstalován, jinak budou dveře umožňovat otevření, ale nezavření. Digitální zobrazuje vadné  .</p>
-----------	--

## MENU6 **5.-** Svorky pro nastavení dalších funkcí

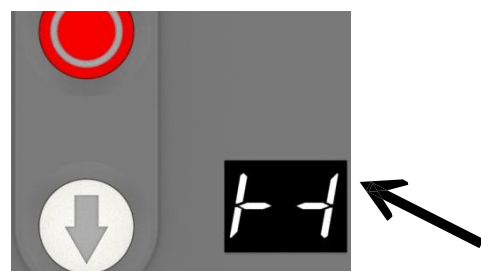
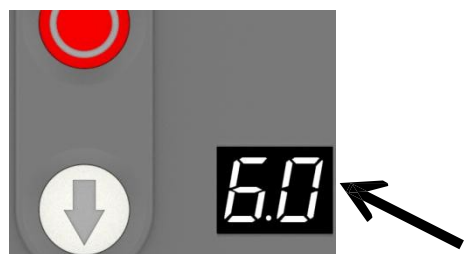
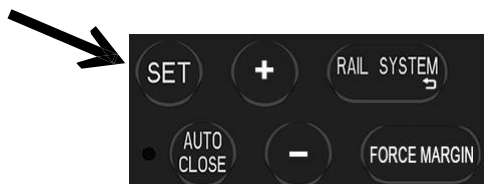
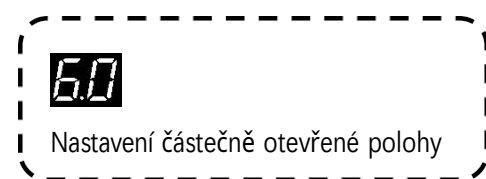

**60**

- Stiskněte a podržte tlačítko SET po dobu přibližně 6 sekund pro vstup do hlavní nabídky, dokud se na displeji nezobrazí "0.-", poté tlačítko uvolněte.
- Stiskněte tlačítko "+", dokud se na displeji nezobrazí "6.-".
- Stiskněte tlačítko SET a na displeji se objeví "6.0".
- Stisknutím tlačítka SET přejděte do nastavení částečně otevřené polohy.
- Stisknutím tlačítka SET vstoupíte do nabídky funkcí, na digitálním displeji se rychle zobrazí

**1-1** , Poté bliká **.5** ,

- Nastavte stánky z **.1** na **.9** pomocí tlačítek +/- . ( 9 stánky představují 10-90 % limitu pojezdu dveří ) .
- Stisknutím tlačítka SET potvrďte a přejděte do menu **10** .









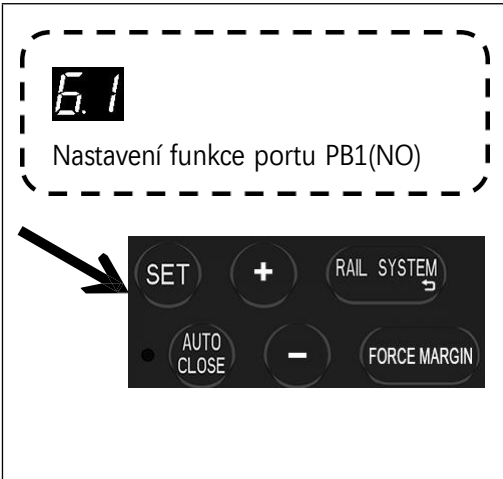
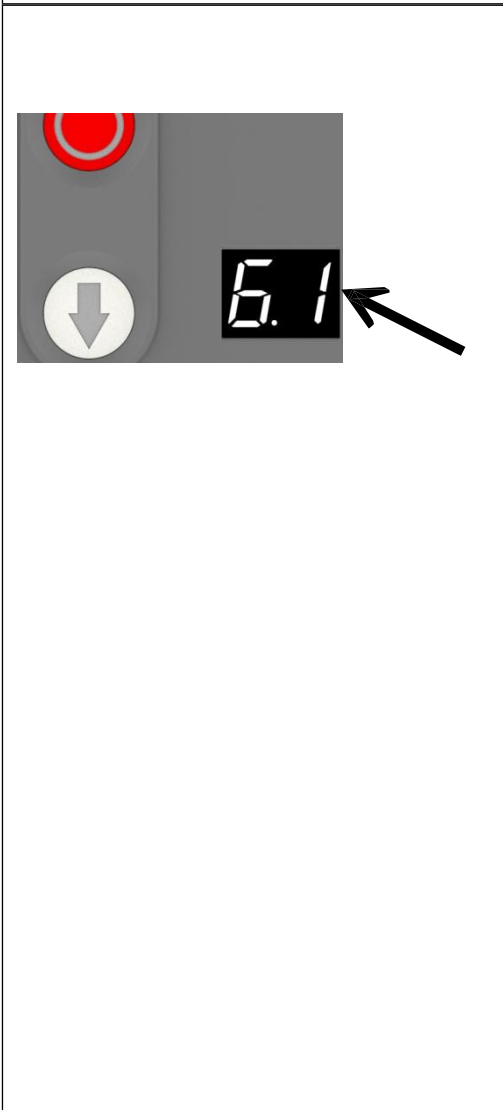

Můžete pokračovat v nastavování další nabídky funkcí. Nebo stisknutím tlačítka RETURN ukončete nastavování funkcí.



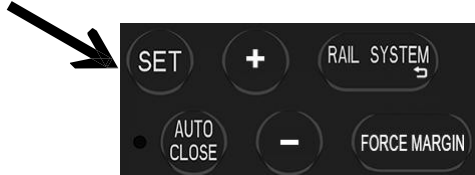











Poznámka:





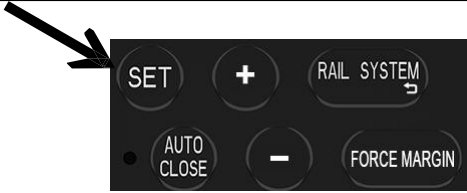





**.5** (výchozí).

Znamená to, že poloha částečného otevření dveří je 50 % limitu plného pohybu.

 <p>6.1 Nastavení funkce portu PB1(NO)</p> <p>SET + RAIL SYSTEM AUTO CLOSE - FORCE MARGIN</p>	<p>6.1</p>	<ul style="list-style-type: none"> <li>• Stiskněte a podržte tlačítko SET po dobu přibližně 6 sekund pro vstup do hlavní nabídky, dokud se na displeji nezobrazí "0.-", poté tlačítko uvolněte.</li> <li>• Stiskněte tlačítko "+", dokud se na displeji nezobrazí "6.-".</li> <li>• Stiskněte tlačítko SET a na displeji se objeví "6.0".</li> <li>• Stiskněte tlačítko "+", dokud se na displeji nezobrazí "6.1". zobrazení.</li> </ul>
	<p>.1</p>	<ul style="list-style-type: none"> <li>• Stiskněte tlačítko SET a vstupte do portu PB1 nastavení funkce.</li> </ul>
	<p>.1</p>	<p>.1 Provedte OPEN-STOP-CLOSE. funkce dveří.Funkce jednoho cyklu</p>
	<p>.2</p>	<p>.2</p> <ul style="list-style-type: none"> <li>• Akci ZAVŘÍT dveře provedte POUZE v krajní poloze otevření.</li> <li>• Akci OTEVŘÍT dveře provedte POUZE v poloze zavření.</li> <li>• Dveře otevírání akce bude se provede v jakékoli jiné poloze než koncová poloha zavření/otevření</li> </ul>
	<p>.3</p>	<p>.3 Provedte akci POUZE OTEVŘÍT dveře. Nezáleží na tom, kde se motor nachází a jaký stav je spuštěn, motor bude provést POUZE akci OPEN (včetně radar, infračervené senzory)</p>
	<p>.4</p>	<p>.4 Provedte ČÁSTEČNÉ OTEVŘENÍ dveří funkce. Viz 6.0</p>

		 Provést funkci Společenství. (výchozí) Znamená: <ul style="list-style-type: none"> <li>• Provedte akci POUZE OTEVŘÍT dveře při zavírání dveří</li> <li>• Během otevírání dveří se však akce OTEVŘÍT dveře neprovede, i když je motor v činnosti. spuštěno</li> </ul>
<div style="border: 1px dashed black; padding: 5px; display: inline-block;">  <p>Nastavení funkce portu PB2 (NO)</p> </div>	Poznámka : 	 Provést funkci Společenství. (výchozí) <ul style="list-style-type: none"> <li>• Stiskněte a podržte tlačítko SET po dobu přibližně 6 sekund pro vstup do hlavní nabídky, dokud se na displeji nezobrazí "0.-", poté tlačítko uvolněte.</li> <li>• Stiskněte tlačítko "+", dokud se na displeji nezobrazí "6.-".</li> <li>• Stiskněte SET a na displeji se objeví "6.0". zobrazit</li> </ul>
		<ul style="list-style-type: none"> <li>• Stiskněte tlačítko "+", dokud se na displeji nezobrazí "6.2".</li> <li>• Stiskněte tlačítko SET a vstupte do portu PB2 nastavení funkce.</li> </ul>
		 Provedte OPEN-STOP-CLOSE. akce dveří. Funkce jednoho cyklu (výchozí)
		 <ul style="list-style-type: none"> <li>• Akci ZAVŘÍT dveře provedte POUZE v krajní poloze otevření.</li> <li>• Akci OTEVŘÍT dveře provedte POUZE v poloze zavření.</li> <li>• Dveře otevírání akce bude se provede v jakékoli jiné poloze než koncová poloha zavření/otevření</li> </ul>

		 Provedte akci POUZE OTEVŘÍT dveře. Bez ohledu na to, kde se motor nachází a jaký stav je spuštěn, motor provede akci POUZE OTEVŘÍT (včetně otevření dveří). radar, infračervené senzory)
		 Provedte ČÁSTEČNÉ OTEVŘENÍ dveří  funkce. Viz 
		 Provést funkci Společenství. Prostředky: <ul style="list-style-type: none"> <li>• Provedte akci POUZE OTEVŘÍT dveře při zavírání dveří</li> <li>• Během otevírání dveří se však akce OTEVŘÍT dveře neprovede, i když je motor v činnosti. spuštěno</li> </ul>
Poznámka :		 Provedte OPEN-STOP-CLOSE. akce na dveřích. Funkce jednoho cyklu (výchozí nastavení)
 Funkce elektronického zámku		<ul style="list-style-type: none"> <li>• Stisknutím a podržením tlačítka SET po dobu přibližně 6 sekund vstoupíte do hlavní nabídky, dokud se na displeji nezobrazí "0.-". uvolněte tlačítko.</li> </ul>
		<ul style="list-style-type: none"> <li>• Stiskněte tlačítko "+", dokud se na displeji nezobrazí "6.-".</li> <li>• Stiskněte tlačítko SET a na displeji se objeví "6.0".</li> <li>• Stiskněte tlačítko "+", dokud se na displeji nezobrazí "6.3".</li> <li>• Stisknutím tlačítka SET vstupte do elektronického nastavení funkce zámku.</li> </ul>
		 Funkce elektronického zámku je vypnutá (výchozí)

		 <p>Funkce elektronického zámku je povolena: 1 sekundu po doběhu pohonu dveří do koncové polohy zavření se zapne elektronický zámek, závora se vysune a po 1,5 sekundy přestane elektronický zámek dodávat energii. Poté, co pohon dveří obdrží příkaz k otevření dveří v mezní poloze zavření, zapne se nejprve elektronický zámek, aby se zasunula závora, poté se dveře po 1,5 sekundě rozjedou a elektronický zámek přestane být napájen po 1 sekundě běhu dveří.</p> <p>druhý.</p>
	Poznámka :	Výchozí funkce elektronického zámku je vypnuto.
<div data-bbox="240 1032 715 1205" style="border: 1px dashed black; padding: 5px; display: inline-block;">  Nastavení výstupu světla FLASH/výstražného světla </div>  		<ul style="list-style-type: none"> <li>• Stiskněte a podržte tlačítko SET po dobu přibližně 6 sekund pro vstup do hlavní nabídky, dokud se na displeji nezobrazí "0.-", poté tlačítko uvolněte.</li> <li>• Stiskněte tlačítko "+", dokud se na displeji nezobrazí "6.-".</li> <li>• Stiskněte tlačítko SET a na displeji se objeví "6.0".</li> <li>• Stiskněte tlačítko "+", dokud se na displeji nezobrazí "6.4".</li> <li>• Stisknutím tlačítka SET vstupte do FLASH/</li> </ul> <p>Nastavení výstupního portu výstražného světla.</p>
		Výstražná kontrolka bliká, když jsou dveře spuštěné, a výstražná kontrolka zhasne, když je dveře dveře se zastaví. (výchozí)
 		Výstražná kontrolka svítí vždy, když jsou dveře spuštěné, a výstražná kontrolka je vypne, když se dveře zastaví.
		Výstražná kontrolka bliká, když jsou dveře v provozu, a výstražná kontrolka bliká také při zastavení dveří,

		Výstražná kontrolka svítí vždy, když jsou dveře spuštěné, a výstražná kontrolka je se vždy zapne i při zastavení dveří.
		Výstražná kontrolka bliká, když jsou dveře spuštěné, a výstražná kontrolka se rozsvítí. se vždy zapne, když jsou dveře zastavené.
		Výstražná kontrolka svítí vždy, když jsou dveře v provozu, a výstražná kontrolka bliká také při zastavení dveří,
	Poznámka:	prostředky: Výstražné světlo bliká když jsou dveře v provozu, a výstražné světlo zhasne, když jsou dveře zastaveny. (výchozí nastavení)
 		<ul style="list-style-type: none"> <li>• Stiskněte a podržte tlačítko SET po dobu přibližně 6 sekund pro vstup do hlavní nabídky, dokud se na displeji nezobrazí "0.-", poté tlačítko uvolněte.</li> <li>• Stiskněte tlačítko "+", dokud se na displeji nezobrazí "6.-".</li> <li>• Stiskněte tlačítko SET a na displeji se objeví "6.0".</li> <li>• Stiskněte tlačítko "+", dokud se na displeji nezobrazí "6,5".</li> <li>• Stisknutím tlačítka SET vstupte do bzučáku nastavení funkce</li> </ul>
		Bzučák se ozve, když se dveře otevírá, ale nezazní při zavírání dveří.
		Bzučák se ozve, když se dveře zavírání, ale nezazní při otevírání dveří.
		Bzučák se ozve, když se dveře jednotka je v provozu, ať už se otevírá nebo zavírá.









		Bzučák se vypne.
Poznámka :		Bzučák se vypne. ( default )

<div style="border: 1px dashed black; padding: 5px; display: inline-block;">  XH06-1 Nastavení funkce modulu reléového výstupu </div>  		<ul style="list-style-type: none"> <li>• Stiskněte a podržte tlačítko SET po dobu přibližně 6 sekund pro vstup do hlavní nabídky, dokud se na displeji nezobrazí "0.-", poté tlačítko uvolněte.</li> <li>• Stiskněte tlačítko "+", dokud se na displeji nezobrazí "6.-".</li> <li>• Stiskněte tlačítko SET a na displeji se objeví "6.0".</li> <li>• Stiskněte tlačítko "+", dokud se na displeji nezobrazí "6.6".</li> <li>• Stisknutím tlačítka SET vstupte do nastavení funkce modulu reléového výstupu XH06-1. (Viz strana - 36 Výstupní reléový modul terminál)</li> </ul>
		Dosažení otevřené koncové polohy, relé sepnuto
		Dosažení koncové polohy, relé sepnuto
		Dosáhne polohy částečného otevření, relé uzavřeno
		<p>Před spuštěním pohonu vrat se nejprve sepne relé (nastavitelný čas 1-7 sekund) Stisknutím SET potvrďte a přímo zadejte do režimu nastavení času. Tlačítka +/- nastavte stánky od  do  .</p> <p> výchozí : Představuje 3 sekundy.</p>
	<p>Relé je vždy sepnuto během chodu pohonu vrat. Po zastavení pohonu vrat se relé odpojí se zpožděním 1-10 minut (nastavitelná doba, podobně jako funkce DELAY vypnutí světel).</p> <p>Stisknutím tlačítka SET potvrďte a přímo zadejte</p>	

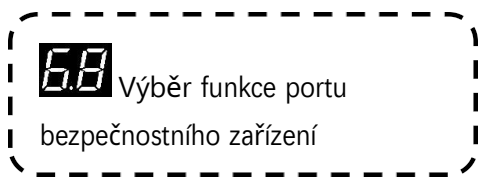
		nastavení času. Tlačítka +/- nastavte stánky od <b>1</b> do <b>A</b> . A=10. <b>A</b> znamená : 10 minut ; <b>3</b> výchozí : Představuje 3 minuty
	<b>6</b>	Relé je během pohonu dveří sepnuto provoz.
	<b>7</b>	Když pohon vrat běží, relé bliká frekvencí 1HZ (externě). rozšířená funkce výstražného světla)
	<b>8</b>	Štafeta bez akce
	Poznámka :	<b>8</b> výchozí nastavení. Zákazník může nastavit funkci podle konkrétní situace použití a zvolit vhodnou funkci s normálně otevřenou (NO) a normálně zavřenou (NC) funkcí relé.

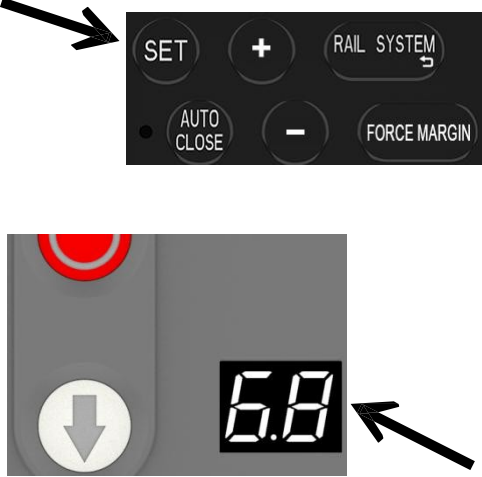
<div style="border: 1px dashed black; padding: 5px; display: inline-block;"> <b>6.7</b> XH06-2 Nastavení funkce modulu reléového výstupu     </div>  	<b>6.7</b>	<ul style="list-style-type: none"> <li>• Stiskněte a podržte tlačítko SET po dobu přibližně 6 sekund pro vstup do hlavní nabídky, dokud se na displeji nezobrazí "0.-", poté tlačítko uvolněte.</li> <li>• Stiskněte tlačítko "+", dokud se na displeji nezobrazí "6.-".</li> <li>• Stiskněte tlačítko SET a na displeji se objeví "6.0".</li> <li>• Stiskněte tlačítko "+", dokud se na displeji nezobrazí "6.7".</li> <li>• Stisknutím tlačítka SET vstupte do nastavení funkce modulu reléového výstupu XH06-2. (Viz strana - 36 Výstupní reléový modul terminál)</li> </ul>
	<b>1</b>	Dosažení otevřené koncové polohy, relé sepnuto
	<b>2</b>	Dosažení koncové polohy, relé sepnuto





	<b>3</b>	Dosáhne polohy částečného otevření, relé uzavřeno
	<b>4</b>	Před spuštěním pohonu vrat se nejprve sepne relé (nastavitelný čas 1-7 sekund) Stisknutím SET potvrďte a přímo zadejte do režimu nastavení času. Tlačítka +/- nastavte stánky od <b>1</b> do <b>7</b> . <b>3</b> výchozí : Představuje 3 sekundy.
	<b>5</b>	Relé je vždy sepnuo během chodu pohonu vrat. Po zastavení pohonu vrat se relé odpojí se zpožděním 1-10 minut (nastavitelná doba, podobně jako funkce DELAY vypnutí světel). Stisknutím tlačítka SET potvrďte a přímo zadejte nastavení času. Tlačítka +/- nastavte stánky od <b>1</b> do <b>A</b> . A=10. <b>A</b> znamená : 10 minut ; . <b>3</b> výchozí : Představuje 3 minuty
	<b>6</b>	Relé je během pohonu dveří sepnuo provoz.
	<b>7</b>	Když pohon vrat běží, relé bliká frekvencí 1HZ (externě). rozšířená funkce výstražného světla)
	<b>8</b>	Štafeta bez akce
	Poznámka:	<b>8</b> výchozí nastavení. Zákazník může nastavit funkci podle konkrétního použití a zvolit vhodnou funkci pomocí funkce normálního rozepnutí (NO) a normálního sepnutí (NC) relé.

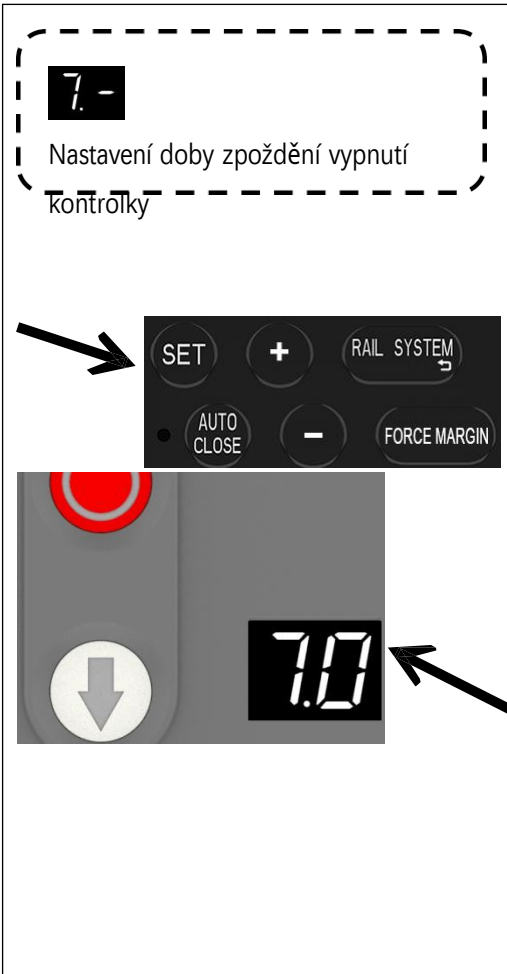

		<ul style="list-style-type: none"> <li>• Stiskněte a podržte tlačítko SET po dobu přibližně 6 sekund pro vstup do hlavní nabídky, dokud se na displeji nezobrazí "0.-", poté tlačítko uvolněte.</li> <li>• Stiskněte tlačítko "+", dokud se na displeji nezobrazí "6.-".</li> </ul>
		<ul style="list-style-type: none"> <li>• Stiskněte tlačítko SET a na displeji se objeví "6.0".</li> <li>• Stiskněte tlačítko "+", dokud se na displeji nezobrazí "6.8".</li> <li>• Stiskněte SET enter do portu bezpečnostního zařízení výběr funkce</li> </ul>
	<p>Elektrický bezpečnostní okraj ( Použijte rezistor 8,2 K bez autotestu )</p>	
	<p>Optický bezpečnostní okraj ( Třívodičové infračervené fotookuláry. )</p>	
	<p>Spínač tlaku vzduchu (DW) Poznámka: Pro autotest DW použijte rezistor 8,2 K. Zobrazení kódu poruchy  se zobrazí, když se samouchení DW nezdařilo, řešení naleznete na stránce s hlášením závady. v souladu s tím.</p>	
<p>Poznámka:</p>	<p>8,2K rezistor se používá ke zkratování bezpečnostní port ve výchozím nastavení.</p>	

**MENU7**  **Nastavení funkce kontrolního světla**

 <p><b>7.-</b> Nastavení doby zpoždění vypnutí kontrolky</p>	<p><b>7.-</b></p> <ul style="list-style-type: none"> <li>• Stiskněte a podržte tlačítko SET po dobu přibližně 6 sekund pro vstup do hlavní nabídky, dokud se na displeji nezobrazí "0.-", poté tlačítko uvolněte.</li> <li>• Stiskněte tlačítko "+", dokud se na displeji nezobrazí "7.-".</li> <li>• Stiskněte tlačítko SET do nastavení doby zpoždění vypnutí světla Courtesy.</li> <li>• Stisknutím tlačítka SET vstoupíte do nabídky funkcí, digitální elektronkový displej <b>7.3</b>.</li> <li>• Tlačítka +/- nastavte stánky od <b>7.1</b> do <b>7.9</b>.</li> </ul> <p><b>7.3</b> výchozí nastavení znamená zpoždění 3 minuty.</p> <p>1 minuta na stánek. Je nastavitelný na 1-9</p>
	<p>minut. Zvolte dobu zpoždění bezpečnostního světla, stiskněte tlačítko SET pro uložení nastavení, Současně zadejte nastavení výstražné funkce bezpečnostního světla , digitální trubcový displej <b>0</b> , Tlačítka +/- nastavte stánky z <b>0</b> na <b>9</b> .</p> <p><b>0</b> znamená, že je vypnuta funkce upozornění na provoz obrysových světel. <b>0</b> na <b>9</b> znamená: odpovídající varování 1-9 sekund volba času, 1-9 sekund možnost znamená blikání před dveřmi jednotka se spustí.</p>

	Poznámka a :	<p>a. Po zastavení pohonu dveří lze nastavit dobu zpoždění kontrolního světla v rozmezí 1 ~ 9 minut.</p> <p>výchozí hodnota je <b>73</b> , znamená 3 minuty zpoždění vypnutí.</p> <p>b. Po varování kontrolkou zdvořilosti je zapnuta funkce, před každým spuštěním pohonu dveří bude příslušnou dobu blikat kontrolní světlo a poté se pohon dveří spustí provádět akce.</p>
--	--------------	---

<b>MENU8 <b>8.-</b> Nastavení funkce alarmu údržby</b>		
	  	<ul style="list-style-type: none"> <li>• Stiskněte a podržte tlačítko SET po dobu přibližně 6 sekund pro vstup do hlavní nabídky, dokud se na displeji nezobrazí "0.-", poté tlačítko uvolněte.</li> <li>• Stiskněte tlačítko "+", dokud se na displeji nezobrazí "8.-". Stiskněte tlačítko SET a na displeji se zobrazí " 8.0 ".</li> <li>• Stisknutím tlačítka SET vstupte do údržby nastavení počítání cyklů alarmu.</li> </ul>
		 Označuje, že údržba funkce alarmu je uzavřena (výchozí nastavení z výroby)

		<p>Stisknutím tlačítka SET vstoupíte do nabídky funkcí, digitální displej <b>0</b> (výchozí nastavení z výroby).</p> <p>Nastavte stánky z <b>.1</b> na <b>A</b> pak <b>F</b> pomocí tlačítek +/-.</p> <p>500 cyklů na jedno stání. Metoda výpočtu cyklů je <math>500 \cdot N</math>, <math>N=01-15</math>. <math>A=10</math> ; <math>F=15</math></p> <p><b>Např.</b> <b>.1</b> znamená : <math>1 \cdot 500 = 500</math> cyklů ; <b>.2</b> znamená : <math>2 \cdot 500 = 1000</math> cyklů ; <b>A</b> znamená : <math>10 \cdot 500 = 5000</math> cyklů ; <b>F</b> znamená : <math>15 \cdot 500 = 7500</math> cyklů</p>
<div style="border: 1px dashed black; padding: 5px; margin-bottom: 10px;"> <p><b>8.1</b> Dotaz na zbývající cykly alarmu údržby</p> </div> 	<p><b>8.1</b></p>	<ul style="list-style-type: none"> <li>• Stiskněte a podržte tlačítko SET po dobu přibližně 6 sekund pro vstup do hlavní nabídky, dokud se na displeji nezobrazí "0.-", poté tlačítko uvolněte.</li> <li>• Stiskněte tlačítko "+", dokud se na displeji nezobrazí "8.-". Stiskněte tlačítko SET a na displeji se zobrazí " 8.0 ".</li> <li>• Stiskněte tlačítko "+", dokud se na displeji nezobrazí "8.1" , stiskněte SET pro vstup do dotazu na zbývající cykly alarmu údržby.</li> </ul>
		<p>Stisknutím tlačítka SET zadáte dotaz na funkci, digitální displej bude obíhat. <b>- 1000 -</b> , pak po kumulativní smyčce zobrazí třikrát, zobrazení dotazu se ukončí.</p>
	<p>Poznámka:</p>	<p>a. Počítadlo běžících cyklů nebude vymazán i po vyřazení pohonu dveří</p>



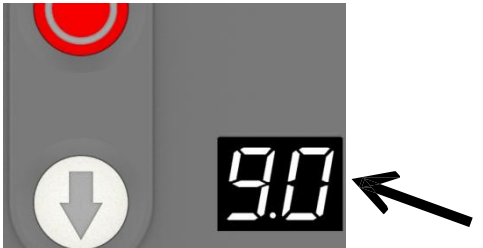



		<p>obnovení továrního nastavení.</p> <p>b. Popis alarmu údržby (cykly běhu budou mínus 1 cyklus, po každém dosažení mezní polohy zavření pohonu vrat)</p> <p>c. Když počet alarmů údržby ukazuje 0, když pohon vrat pokaždé najede do mezních poloh otevření a zavření, začne rychle blikat kontrolka, nepřetržitě znít bzučák, aby zákazníkovi připomněl, že vrata a pohonná jednotka potřebují údržbu, a na digitálním tubusu se zobrazí porucha.</p> <p><b>EE</b> .</p> <p>d. Po dokončení údržby vrat nebo pohonné jednotky musí pracovníci údržby znovu vstoupit do nabídky, aby nastavili cykly alarmů údržby, a cykly alarmů údržby se začnou znovu počítat.</p>
--	--	---

<b>MENU9-9-</b> Nastavení směru otáčení převodového motoru		
<div style="border: 1px dashed black; padding: 5px; margin-bottom: 10px;"> <p><b>9-</b> Nastavení směru otáčení výstupu pohonu vrat</p> </div> 	<p><b>9-</b></p>	<ul style="list-style-type: none"> <li>• Stiskněte a podržte tlačítko SET po dobu přibližně 6 sekund pro vstup do hlavní nabídky, dokud se na displeji nezobrazí "0.-", poté tlačítko uvolněte.</li> <li>• Stiskněte tlačítko "+", dokud se na displeji nezobrazí "9.-".</li> <li>• Stisknutím tlačítka SET vstoupíte do pohonu dveří nastavení směru otáčení výstupu</li> </ul>
	<p><b>91</b></p>	<p><b>91</b> Směr otáčení pohonu vrat je dopředu. (Výchozí nastavení)</p>
	<p><b>90</b></p>	<p><b>90</b> Směr otáčení pohonu vrat je reverzní</p>



	Poznámka :	Po nastavení směru otáčení pohonu vrat je nutné znovu se naučíte limit jízdy.
--	------------	---

## ZOBRAZENÍ ZÁVADY

Kód zobrazení poruchy	Popis poruchy	Oprava poruch
	Porucha kodéru, kodér nemůže zapisovat a přečíst data	<ol style="list-style-type: none"> <li>1. Výměna snímače</li> <li>2. Vyměňte kabel snímače</li> </ol>
	Není detekován žádný signál pohybu motoru,	<ol style="list-style-type: none"> <li>1. Zkontrolujte, zda je zapojení mezi omezovačem a řídicí deskou je uvolněná.</li> </ol>
	Kladný a záporný pól vodiče motoru jsou obráceny	<ol style="list-style-type: none"> <li>1. Výměna kladného a záporného pólu motoru</li> </ol>
	Proud motoru je příliš vysoký	<ol style="list-style-type: none"> <li>1. Výběr odpovídajícího řídicího systému a motoru</li> <li>2. Zkontrolujte tělo dveří</li> <li>3. Výměna dveří s vysokým výkonem pohon</li> </ol>
	Alarm přetížení pohonu vrat, překročení proudu	<ol style="list-style-type: none"> <li>1. Dveře se zasekly nebo jsou příliš těžké.</li> <li>2. Velikost dveří je příliš velká</li> <li>3. Zkontrolujte tělo dveří</li> <li>4. Výměna dveří s vysokým výkonem pohon</li> </ol>
	Sada optických bezpečnostních snímačů hrany poruchy	<ol style="list-style-type: none"> <li>1. Rezistor 8,2 K je otevřený, chybí instalace</li> <li>2. Vodivý okraj pásky je stárnutí nebo poškození</li> </ol>
	Infračervený/infračervený port funkce světelné clony je spuštěn	<ol style="list-style-type: none"> <li>1. Zkontrolujte, zda je zapnutá infračervená funkce</li> <li>2. Zapněte infračervenou funkci a zjistěte, zda je infračervené zařízení blokováno.</li> <li>3. Zkontrolujte, zda není zapojení NO/NC výstupního portu infračerveného zařízení chybné. Ve výchozím nastavení je zapojen port NO a po jeho uzavření se port uzavře. záběr</li> </ol>

<b>E7.</b>	Spouští se spínač SD (průchozí dveře/chodové dveře).	1. Zkontrolujte, zda je port funkce SD zabezpečeného port není připojen
<b>E8.</b>	Cyklus údržbového alarmu dosáhne	1. Upozorněte pracovníky údržby na údržbu dveří a pohonu.
<b>E9.</b>	Třívodičová infračervená porucha bezpečnostního portu	1. Třívodičové infračervené elektrické fotooko je blokováno 2. Porucha třívodičového infračerveného elektrického fotokulometu 3. Je třívodičové infračervené elektrické fotokulární oko produktem naší společnosti?
<b>EA.</b>	Porucha portu pro ruční uvolnění nouzového řetězu	1. Zkontrolujte, zda není port pro ruční uvolnění zkratován. 2. Ruční uvolnění se neresetuje 3. Ruční uvolňovací spínač selhal
<b>EB.</b>	Porucha komunikace mezi pohonem vrat a řídicí jednotkou.	1. Znovu zapojte rozhraní RJ45 2. Pohon dveří je třeba vypnout a znovu spustit. 3. Výměna sítě 8P kabel.
<b>EC.</b>	Krátký limit učební dráhy	1. Znovu se naučte limit jízdy 2. Porucha dat polohy snímače
<b>ED.</b>	Selhání autotestu tlakového spínače vzduchu (DW)	1. Zkontrolujte výkon zařízení NC air switch (DW). 2. Zkontrolujte možnost úniku vzduchu z instalace.
<b>EE.</b>	Pokud je během samoučení limitu pojezdu zablokováno rotor nebo je vadný snímač, bzučák se jednou rozezní a zobrazí "EE."	1. Znovu se naučte krajní polohu. 2. Zkontrolujte připojení snímače 3. Výměna snímače

	Spustí se funkce nouzového vypínače.	<ol style="list-style-type: none"><li>1. Zkontrolujte, zda je stisknutý spínač nouzového zastavení</li><li>2. Zda se u spínače nouzového zastavení používá normálně sepnutý spínač (NC).</li><li>3. Zda je externí port STOP zkratován spojení je uvolněné</li></ol>
---	--------------------------------------	--

## POPIS MODULU FUNKCÍ TX/RX (volitelný)

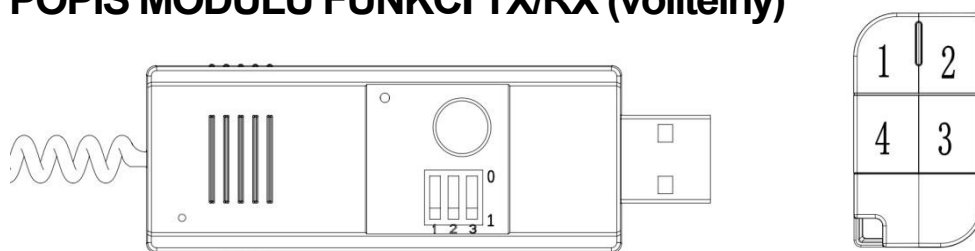

1. Externí dekodovací modul používá standardní otevřený kód formátu HCS301, frekvence 433MHZ/868MHZ je volitelná,
2. Konstrukce 4 tlačítek vysílače ; Hodnota tlačítka vysílače 1, 8, 2, 4
3. Modul vysílače a ovládací skříňka používají standardní rozhraní USB pro připojení.
4. Krátce stiskněte tlačítko LEARN na modulu, rozsvítí se kontrolka LED a stisknutím dálkového ovladače se naučíte kód. Dlouze stiskněte tlačítko učení na modulu na 6 sekund, LED dioda bude blikat 5 sekund, aby se kód vymazal.
5. Výchozí maximální počet uložení vysílače je 50 kódů, a pokud je již 50 kódů naučeno, kód 51<sup>st</sup> automaticky pokryje kód 1<sup>st</sup> .
6. **Funkce modulu vysílače :**
  - a. Standardní funkce: Jediný cyklus kláves
  - b. Funkci hodnoty klíče ignorujte, všechny klíče jsou platné: V každém cyklu je pořadí příkazů OPEN-STOP-CLOSE. Dokud se učíte klávesu, ostatní jsou platné.
  - c. Vícefunkční klávesa 1:
    - 1 Tlačítko<sup>st</sup> provede příkaz OPEN-STOP-CLOSE v pořadí každý cyklus ; .
    - 2 Tlačítko<sup>nd</sup> provede příkaz PARTIAL OPEN;
    - 3 Tlačítko<sup>rd</sup> provede příkaz k zapnutí/vypnutí kontrolky;
    - 4 Tlačítko<sup>th</sup> provede příkaz LOCK na dálku ;
  - d. Vícefunkční klávesa 2:
    - 1 Tlačítko<sup>st</sup> provede příkaz OPEN (Otevřít dveře) ;
    - 2 Tlačítko<sup>nd</sup> provede příkaz STOP;
    - 3 Tlačítko<sup>rd</sup> provede příkaz ZAVŘÍT dveře;
    - 4 Tlačítko<sup>th</sup> provede příkaz LOCK na dálku;
  - e. Vícefunkční klávesa 3:
    - 1 Tlačítko<sup>st</sup> provede příkaz OPEN (Otevřít dveře) ;
    - 2 Tlačítko<sup>nd</sup> provede příkaz STOP;
    - 3 Tlačítko<sup>rd</sup> provede příkaz ZAVŘÍT dveře;
    - 4 Tlačítko<sup>th</sup> provede příkaz "CF"; ("CF" znamená stisknutí tlačítka 4<sup>th</sup> , dveře se otevrou přímo bez akce STOP, během zavírání dveří se provede akce **REVERSE** ) .
7. Nastavení funkce vysílače pomocí tříokruhového přepínače DIP

### Důležité upozornění:

Při použití více funkčních kláves je nutné použít standardní vysílač naší společnosti. Vysílač dodaný zákazníkem má nekonzistentní hodnoty kláves, což může způsobit selhání funkce.

S1	S2	S3	Popis funkce
1	1	1	Standardní funkce (výchozí nastavení z výroby)
0	1	1	Ignorování funkce hodnoty klíče
1	0	1	Vícenásobná funkční klávesa 1
1	1	0	Vícefunkční klávesa 2
0	0	1	Vícefunkční klávesa 3

## FUNKČNÍ SCHÉMA ZAPOJENÍ

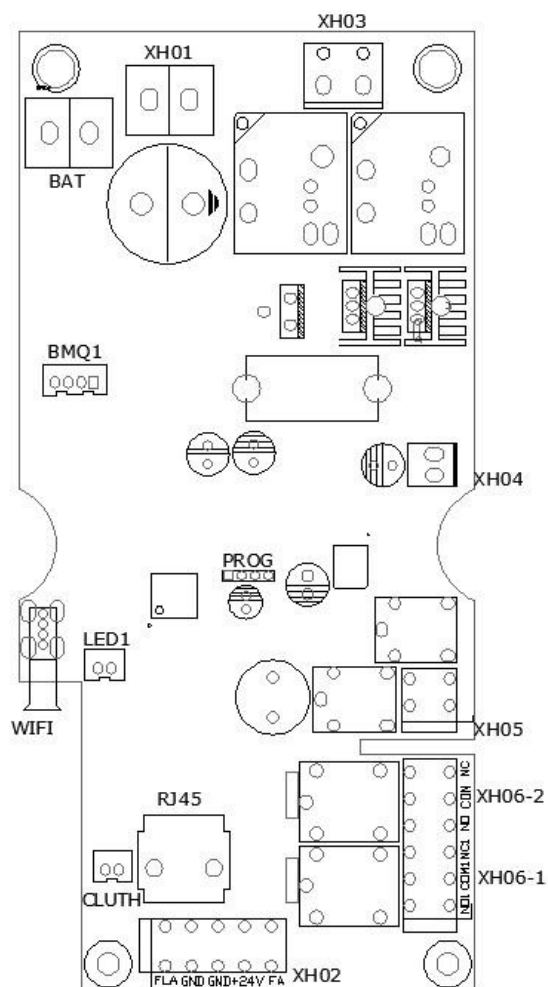

XH01	Vstupní svorka AC24V
XH02	Výstupní port výstražného světla, výstupní svorka DC24V/FA Port požárního poplachu
XH03	Napájecí svorka převodového motoru
XH04	Vstupní svorka DC24V
XH05	Terminál elektronického zámku
XH06-1/XH06-2	Výstupní svorka reléového modulu
BAT	Vstupní svorka olověného akumulátoru
RJ45	Svorka ovládací skříňky
WIFI	Řídící terminál WIFI
LED1	Svorka kontrolního světla

CLUTH	Zadní ochranná svorka spojky
-------	------------------------------

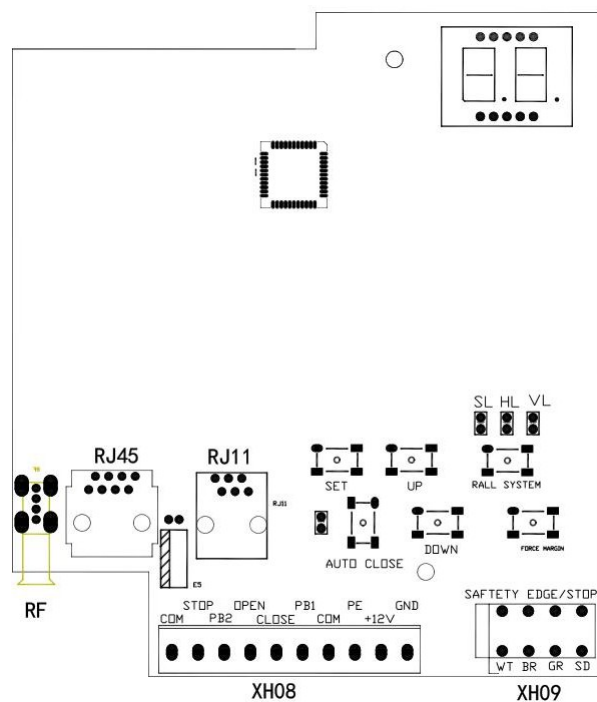

XH08	Externí funkční svorka
XH09	Bezpečnostní terminál
RJ45	Připojení ovládací skříňky a napájecí hlavice
RJ11	Externí kabelové připojení ovládání na stěně
RF	Modulový terminál vysílače a přijímače

## XH02 Výstupní svorka pohonu dveří

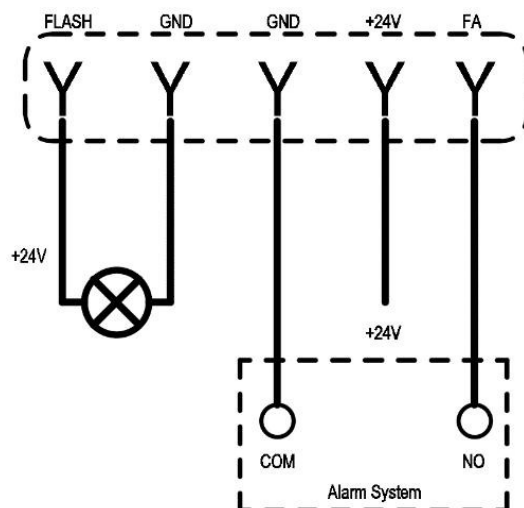



FLASH/GND	Výstupní svorka výstražného světla DC24V, proud pohonu MAX 0,2 A, funkce menu <b>54</b> , definovat stav funkce
+24V/GND	DC 24V/ MAX. 0,2A
GND/FA	Svorka požárního poplachového zařízení (výchozí NO) . Poznámka: Vrata se automaticky otevřou do mezní polohy otevření, jakmile je aktivován terminál FA (bez ohledu na to, v jakém stavu se vrata nacházejí), a vrata nemohou provádět žádné další akční příkazy, dokud se nezapne terminál FA. Svorka FA se vrátí do stavu NO (normální otevření).

## XH05 Výstupní svorka elektronického zámku

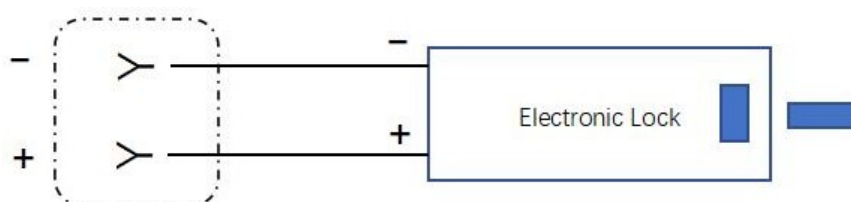

+/-	<b>53</b> ±24V Výstupní svorka elektronického zámku, výstupní proud max. 2A, čas 3S,
	nabídka funkcí      povolen 0

## XH06 Výstupní svorka reléového modulu

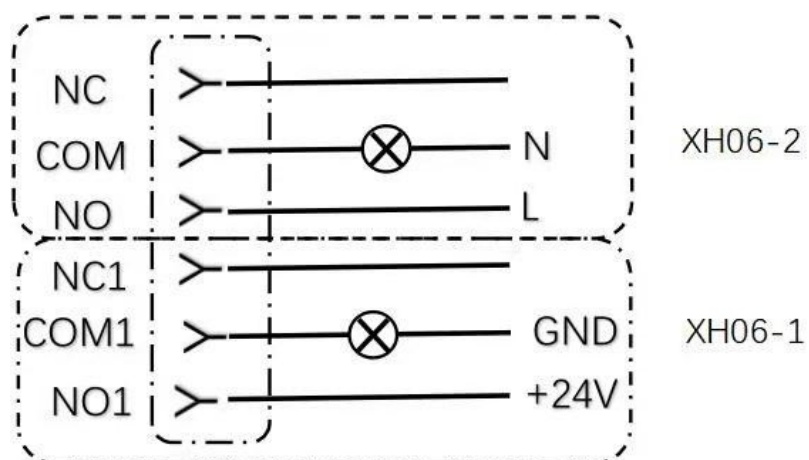

NC/COM/NO	XH06-2 Modul reléového výstupu, max. 100 W. Podrobnosti naleznete v nabídce funkcí <b>5.7</b>
NC1/COM1/NO1	XH06-1 Modul reléového výstupu, max. 100 W. Podrobnosti naleznete v nabídce funkcí <b>5.5</b>

## XH09 Bezpečnostní svorka

(Ochrana vratových dveří/ Elektrická bezpečnostní hrana/ Spínač tlaku vzduchu)

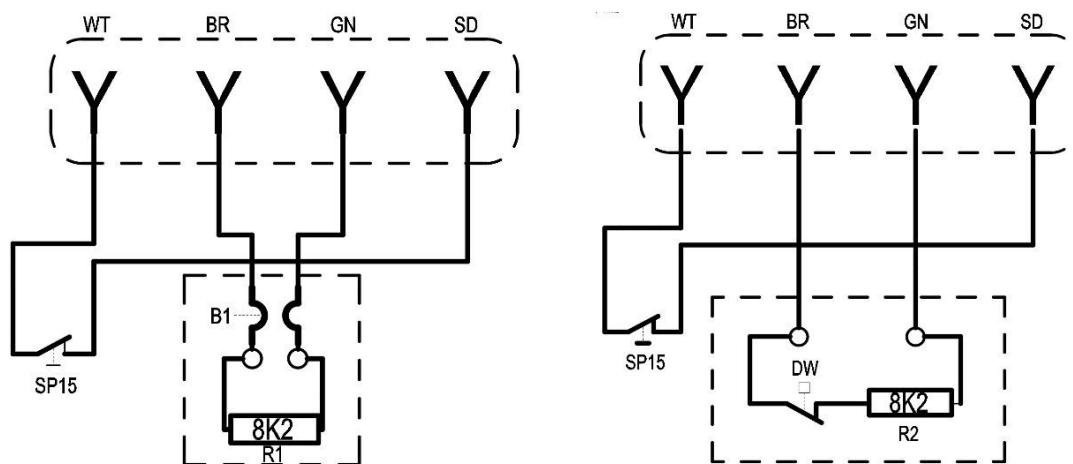

WT	GND
BR	+12V
GN	Signál
SP15/SD	Svorka ochranných dveří / průchozích dveří
DW (spínač tlaku vzduchu)	Aktivujte nabídku funkcí / <b>6.8 3</b> pro aktivaci (DW) tlakového spínače vzduchu. Poznámka: Tlakový spínač vzduchu pouze s NC (normální sepnutí) kontaktem
Poznámka1: SP15 je odpojen, pohon vrat se zastaví a všechny ovládací funkce jsou neplatné. Poznámka2 : Elektrická bezpečnostní hrana je během zavírání zkratována a pohon vrat pohon automaticky couvá.	

## Pokyn k autotestu spínače tlaku vzduchu (DW)

● Správně nainstalujte spínač tlaku vzduchu a poté vstupte do nabídky  , abyste aktivovali funkci DW.

● ( DW úspěšně provedl autotest )

Krátkým stisknutím tlačítka "DOLŮ" zavřete dvířka. Autotest tlakového spínače vzduchu se provede automaticky, když jsou dveře zavřeny do koncové polohy zavírání. Pokud se během zavírání dveří spustí tlakový spínač vzduchu (DW), dojde k automatickému zpětnému chodu dveří, což znamená, že autotest DW proběhl úspěšně.

● ( Samotestování DW selhalo )

Krátkým stisknutím tlačítka "DOLŮ" zavřete dvířka. Autotest tlakového spínače vzduchu se provede automaticky, když jsou dveře zavřeny do koncové polohy zavírání. Pokud se tlakový spínač vzduchu

(DW) se během zavírání dveří NEspustí a na displeji se zobrazí chybné  , což znamená, že autotest DW selhal. Pak se režim mrtvého muže aktivuje automaticky během dalšího zavírání

dveří. Zkontrolujte zařízení vzduchového spínače (viz vadný 

popisu), abyste odstranili problémy a opakovali výše uvedenou operaci autotestu, dokud nebude úspěšná.

**Poznámka:** Přesné nastavení mezní polohy před zavřením pro DW naleznete v nabídce 

## XH09 Bezpečnostní svorka

(Optický bezpečnostní okraj/trojdrátové infračervené fotooko/ochrana dveří)

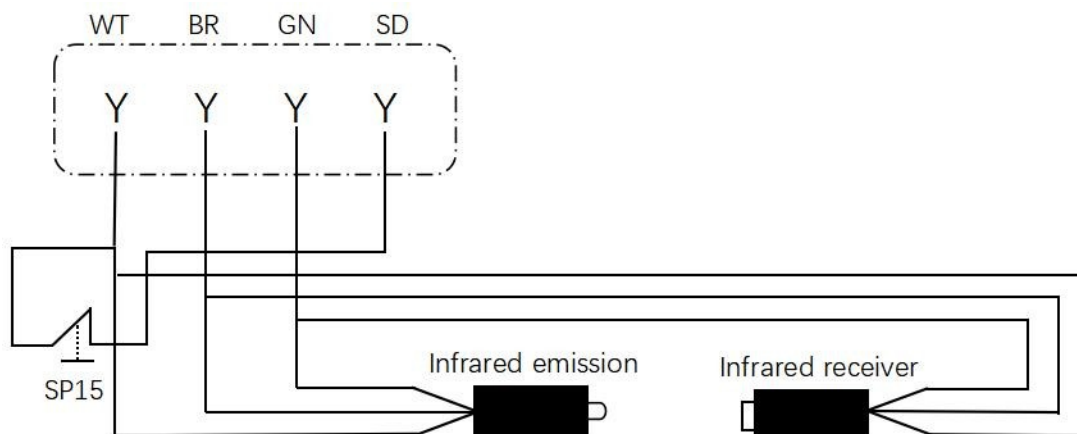

WT	GND
BR	+12V
GN	Signál
Optický bezpečnostní okraj	Vstupte do nabídky funkcí <b>58</b> / <b>2</b> a aktivujte optický bezpečnostní okraj. systém/Třívodičové infračervené fotookuláry
SP15/SD	Svorka ochranných dveří / průchozích dveří
Poznámka 1: SP15 je odpojen, motor se zastaví a všechny řídicí funkce jsou neplatné. Poznámka 2: Po spuštění systému optické bezpečnostní hrany se vrata automaticky otočí dozadu. při zavírání dveří.	

## XH08 Bezpečnostní svorka

(infračervené senzory/světelná clona)

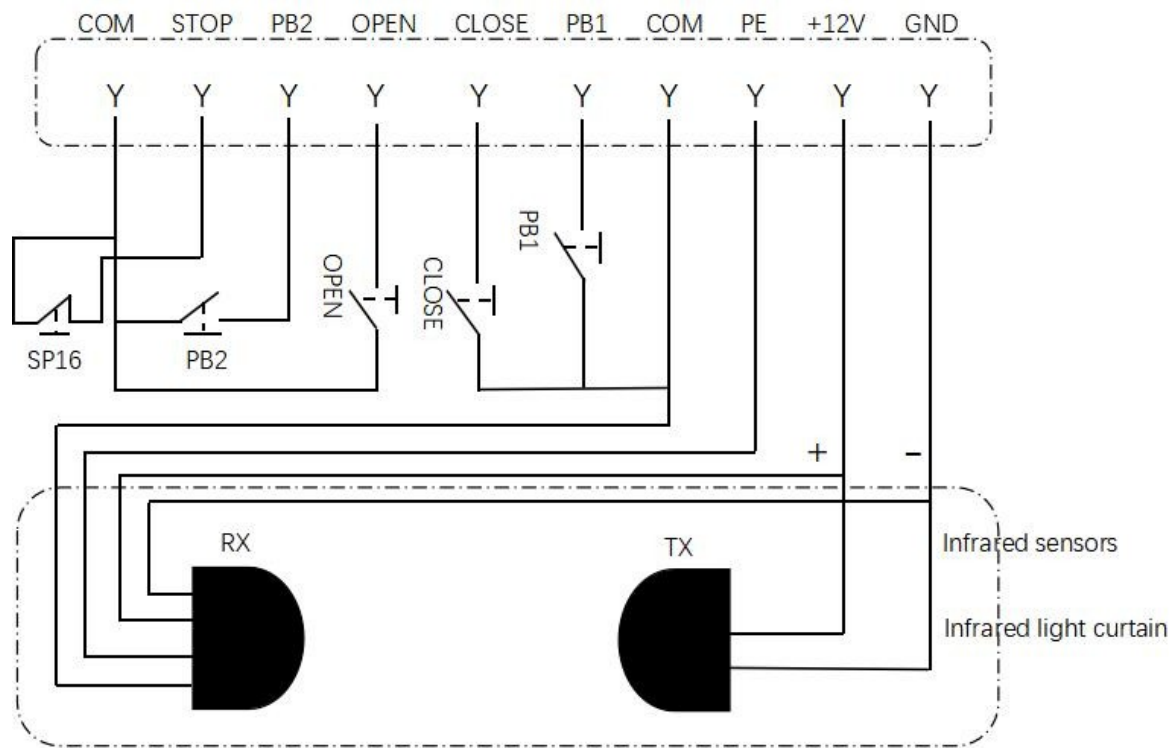

STOP	Nouzové zastavení normálně zavřený (NC) port, po odpojení pohon vrat provede operační režim dlouhého stisku
PB2	Svorka pro ovládání provozu pohonu vrat, viz podrobnosti o konkrétních funkcích <b>6.2</b> <b>6.2</b> Nabídka funkcí normálně otevřený (NO) port
OTEVŘENO	Externí terminál pro otevírání dveří normálně otevřený (NO) port
ZAVŘÍT	Externí terminál pro zavírání dveří normálně otevřený (NO) port
PB1	Svorka pro ovládání provozu pohonu vrat, viz podrobnosti o konkrétních funkcích <b>6.1</b> <b>6.1</b> Nabídka funkcí normálně otevřený (NO) port
PE	Infračervené senzory/ Vestavěné infračervené senzory/ Světelná clona, Podrobnosti <b>5.1</b> nabídka funkcí.
12V/GND	DC12V Výstupní výkon , max 0,2A

Datum verze : 08/07/2022