



VLASTNOSTI PRODUKTU

-  Vestavěné baterie NiMH
-  Grafický LCD displej
-  Hodiny reálného času
-  Maximální hmotnost brány 3000 kg
-  Průmyslová budova

Vlastnosti ŘADY SLX24

Samoprogramovací automatika pro obytné a průmyslové posuvné brány do 3000 kg

<kompletní stroj=, který obsahuje všechny elektronické a mechanické komponenty potřebné pro řízení polohování brány a bezpečnostních funkcí instalace. Výkonná a neúnavná automatika, řízená nejmodernější elektronikou, je vybavena výkonným motorem na stejnosměrný proud podpořeným dokonale vyladěným kinematickým systémem s dvojitým ozubením, který snižuje namáhání motoru a konstrukce způsobené pohybem těžkých vrat.

Samozamykácí a reverzibilní elektromechanický automatizační systém s nízkonapětovým motorem pro obytné a průmyslové posuvné brány s maximální hmotností 3000 kg. Instalace je možná na jakoukoliv konstrukci a jednotka může být umístěna jak vpravo, tak vlevo od průchodu.

Použití nízkonapětových motorů zvyšuje výkon, zaručuje vysokou účinnost, dlouhou životnost a tichý chod.

Integrovaný programátor umožňuje kóděm řízení polohování brány a samoprogramování, čímž se zkracuje doba instalace na minimum a optimalizuje se proces programování. Přemístění probíhá automaticky vždy, když se bráně při pohybu dostanou do cesty cizí předměty. Elektronická řídicí jednotka je doplněna funkcemi proti přímáčknutí a <soft start= a <soft stop=.

Kompatibilní se systémem INTPRG-3G/WF, který umožňuje dálkové ovládání a programování parametrů systému.

K pohonu dvou dvoudílných posuvných bran lze nainstalovat podřízený motor, připojený kabelem s vloženými zásuvnými moduly Cardin MODCA.

Vícenásobné

dekódování Produktová řada je z výroby vybavena modulem dálkového ovládání s vícenásobným dekódováním (systém S449 - S486 - S504 - S508). Standardně jsou zařízení dodávána s 433MHz RF modulem a vloženým paměťovým modulem řady S504 / S508. Chcete-li ovládat zařízení pomocí vysílačů S449, vložte paměťový modul ZGB24LC16-I / P (dodaný se zařízením) a prostudujte si příslušnou část. Pro řadu S508 / S486 zakupte a vložte RF modul 868 MHz.

Vlastnosti produktu SLX3024CB

Elektromechanická jednotka s 24V motorem

Automatizace je tvořena samosovrným převodovým motorem řízeným magnetickým kóděm s vestavěným:

Elektronickým programátorem.

FM přijímač 433 MHz.

Slot-in nabíječka baterií.

NiMH baterie.

Elektronický programátor je z výroby vybaven grafickým LCD displejem (128 x 128 pixelů) s podsvícením v šesti různých jazycích. Nabídka umožňuje rychle nastavit parametry systému, včetně: sekvenčního režimu tlačítek, automatického opětovného zavírání, předběžného zapínání varovné kontrolky, přerušované aktivace výstražné kontrolky, kontrolky a nastavení funkce fotoelektrického článku atd. Elektronická karta díky přítomnosti hodiny reálného času, umožňují nastavit 10 událostí (zobrazených na displeji) a tyto události umožňují regulovat otevírání a zavírání motoru v různých časech během dne v rámci 3 týdenních časových pásem (Po-Pá, So-Ne, Po-Ne); události lze povolit nebo zakázat (během prázdnin) buď z menu nebo pomocí rádiového kanálu.

Spotřebič je vybaven bezpečným a bezpečným systémem ručního uvolnění, který je chráněn robustními přístupovými dvířky s personalizovaným klíčem.

Max. rychlost tažení 8 m/min.



> Aplikace ULTIMATE CARDIN

SLX3024CB - AUTOMATIZACE PRO POSUVNÉ BRÁNY

Elektromechanická jednotka s 24V motorem

OBEČNÉ CHARAKTERISTIKY

Jednofázové síťové napájení 50/60 Hz Příkon	Vac	230
Jmenovitý	W	250
elektrický příkon Napájení	A	1.1
motoru Maximální	Vac	24
příkon motoru Jmenovitý	W	160
elektrický příkon motoru Pracovní	A	4.5
cyklus	%	70
Rychlost	m/min	8
brzdění Max.	Nm	90
Zabudované baterie	typ	NiMH
Rozsah provozních teplot Stupeň	°C	-20...+55
ochrany	IP	44
Třída izolace	ClS	II

KONEKTIVITA

Volitelný modul přijímače	Mod-RF-868MHz
Volitelný modul rozhraní Bluetooth	MODBT
Volitelný sériový modul	MODCA

UMÍSTĚNÍ JEDNOTKY

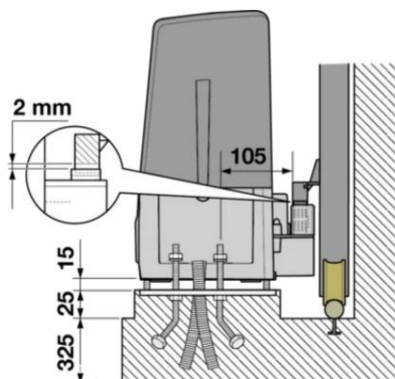

CELKOVÉ ROZMĚRY

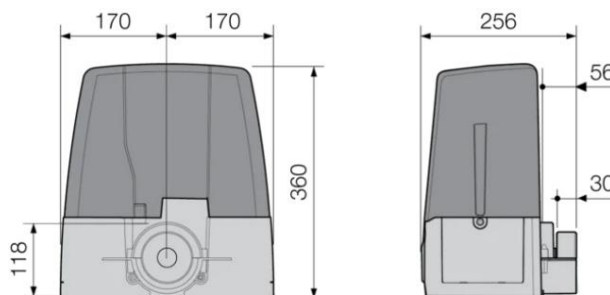

UPEVNĚVACÍ ZÁKLADNA



> Aplikace ULTIMATE CARDIN

CARDIN ELETTRONICA Spa - Via del lavoro, 73 - ZI Cimavilla - 31013 Codognè (TV) - Itálie

tel. +39 0438 404011 - tel. hotline italia +39 0438 404150 - fax. 0438 401831 - e-mail itálie sales.office.it@cardin.it - e-mail europe sales.office@cardin.it - www.cardin.it